









ATF 40 : FINLANDE - NORVEGE













Premières unités mises en place - Expédition de Finlande

Le principe d'une intervention Franco-britannique en Finlande est discuté suite à l'agression russe le 30 novembre 1939. Des divergences de vues importantes entre la France et la Grande-Bretagne sont à l'origine des délais très longs de mise au point, puisque l'opération devait être déclenchée le 13 mars, jour où la Finlande dépose les armes !

Dans cet objectif avaient été créées les unités suivantes :

<p>La Brigade de Haute Montagne</p> <p>La Brigade de Haute Montagne est créée le 1^{er} Février.</p> <p>Elle est constituée par la réunion de :</p> <ul style="list-style-type: none"> - la 5^{ème} DBCA, prélevée sur la 28^{ème} DIAIp où elle est remplacée par la 2^{ème} DBCA - la 27^{ème} DBCA, de la réserve générale. <p>Les BCA sont alignés sur les TEG des BCP.</p> <p>Les Sections d'Eclaireurs Skieurs des bataillons sont réunies pour former la 31^{ème} compagnie de skieurs du 13^{ème} BCA.</p> <p>Une CDAC provenant de la 31^{ème} DI devient la 6^{ème} compagnie du 13^{ème} BCA (ex-14 / 81^{ème} RIA).</p> <p>La BHM est complétée par 1 section radio 8 / 82. ¹</p>     	<p>La 1^{ère} Brigade Polonaise ou Brigade Autonome des Chasseurs de Podhal</p> <p>Elle est créée le 9 février, dans la région de Coëtquidan. Elle est formée de 2 demi-brigades à 2 bataillons.</p> <p>Les officiers proviennent de l'armée Polonaise, tandis que les hommes sont pour la plupart recrutés en France (notamment mineurs du Nord).</p> <p>Elle est renforcée par un détachement de transmissions le 16 février.</p>  
<p>La 13^{ème} Demi-Brigade de Marche de Légion Etrangère</p> <p>Un groupement de bataillons de marche de Légion Etrangère est créé à partir du 20 février à Fès et Sidi-bel-Abbès. Il prend le nom de 1^{ère} Demi-brigade légère de marche de L.E. le 1^{er} mars, puis 13^{ème} DBMLE le 27 mars.</p> 	

1 : Les répertoires Kauffer n'indiquent que la création de la compagnie radio 8/82 le 1^{er} avril, pour la 8^{ème} DI. Pourtant, cette section 8/82 est mentionnée sur un document de l'EM décrivant la BHM en date du 26 février 40. Le détachement de transmissions 885 / 2 est pourtant mentionné au 26 février également chez Kauffer. D'après les TEG, le détachement est renforcé par rapport à la section radio.

<p>CEFS puis groupement A</p> <p>Les unités destinées au corps expéditionnaire sont commandées par le général Audet à partir du 16 février. Le CEFS devient groupement A le 17 mars.</p> <p>Il comprendra :</p> <ul style="list-style-type: none"> - la BHM - la BACP - la 13^{ème} DBMLE - un groupe d'artillerie - une batterie de 25 CA - une compagnie de chars - une demi-compagnie de camionnettes - une section de sapeurs mineurs - un détachement de transmissions - des bases et services - une ambulance médicale - une ambulance chirurgicale légère     <p>Les bases et services comprennent notamment, outre les formations sanitaires</p> <ul style="list-style-type: none"> - un groupe d'exploitation d'intendance - un détachement de munitions - un détachement de dépôt d'essence 	<p>Le 2^{ème} Groupe Autonome d'Artillerie Coloniale est le II/10^{ème} RAC, équipé de 75 TTT, devenu autonome le 20 mars.</p>  <p>La 342^{ème} Compagnie Autonome de Chars de Combat est formée le 20 mars par renforcement de la 1^{ère} compagnie du 42^{ème} BCC, équipée en chars H 39.</p>    	<p>La section de sapeurs-mineurs 100 / 1 es formée le 6 février par le Dépôt n°6.</p>  <p>Le détachement de transmissions 885 / 2 es en provenance de la BHM.</p>  <p>Les formations sanitaires sont créées par la 9^{ème} Section d'Infirmiers Militaires, à Limoges et Châteauroux. Affectées le 20 mars.</p>   <p>Le parc du génie 100 / 21 a probablement été attribué au groupement A.</p>
---	---	---

LE CORPS EXPEDITIONNAIRE FRANÇAIS EN SCANDINAVIE

Le Corps Expéditionnaire Français en Scandinavie est reformé le 15 avril. Il a la valeur d'un corps d'armée. Il comprend des éléments organiques de Corps et devait grouper 3 divisions plus la brigade polonaise. Pour ne pas dégarnir le front Nord-Est sur lequel devaient être prélevés les unités nécessaires à la formation du CEFS, ce sont trois divisions légères qui sont formées : 1^{ère} et 2^{ème} Divisions Légères de Chasseurs, 3^{ème} Division Légère d'Infanterie.

Composition théorique

Éléments organiques

Une partie des éléments provient du groupement A ou de la BHM, d'autres éléments sont mis sur pied pour le CEFS. Les unités attribuées dès le 15 avril sont les suivantes :

	Officiers	Hommes	Animaux	Véhic. hippo	VL, Camions & Ctes	Tracteurs lourds	Tract. légers Chenillettes	Remorques	Motos	AMD
QG : Etat-major	11	59			11					
QG : Direction des bases et services	52	115			2					
13 ^{ème} Demi-brigade de Marche de Légion Etrangère	63	2242	100	93	94		9 ^a		41	
21 ^{ème} Escadron d'Auto-Mitrailleuses ¹	5	114			15			1	20	13 ^b
EM et Batterie hors rang du 10 ^{ème} Rgt d'Artillerie Coloniale ²	8	111			16		4 ^c	5	6	
11 ^{ème} Groupe Autonome d'Artillerie de Montagne ³	22	739	335		68		1		4	
1014/404 ^{ème} Batterie de 25 CA ⁴	3	119			14	7 ^d		1	5	
Section de sapeurs mineurs 100 / 1	1	56			8					
Détachement de transmissions 885 / 2	1	76	9		9				3	
Compagnie de camionnettes 802 / 49 ⁵	4	181			97			2		
Parc d'Artillerie de Base n° 100 ⁶	8	162			27			1	2	
Détachement de munitions n° 100	1	34								
Détachement de dépôt d'essence n° 300		42								
Echelon mobile de parc du génie n° 100 / 21		41			11		5			
Groupe d'exploitation 100 / 14	1	49								
Section de fours 51 / 14	2	104			4					
Section de fours 52 / 22	2	104			4					
Ambulance médicale n°90	6	52			1			1		
Ambulance chirurgicale n° 271	9	59			7			3		
Sections d'hygiène, lavage et désinfection n° 162	3	52	4	2	6					
Sections d'hygiène, lavage et désinfection n° 164	3	52	4	2	6					
Sections d'hygiène, lavage et désinfection n° 185	3	52	4	2	6					
Section sanitaire automobile n° 100	1	48			22 ^e				1	
Total	209	4663	456	99	428	7	19	14	82	13

1 : constitué le 16 avril par la réunion des pelotons AMD des 1^{er} et 3^{ème} escadrons du 6^{ème} GRDI

2 : régiment dissocié le 15 avril pour former des Groupes autonomes affectés aux 3 divisions légères du CEFS

3 : formé le 15 avril par le Centre d'Organisation d'Artillerie de Nemours. A trois batteries de 105 M sur bât (12 pièces).

4 : batterie de DCA type armée, à 6 canons de 25mm CA Mle 38 ou 39

5 : à 4 sections de 20 camionnettes (les sections de camionnettes sont normalement à 25 véhicules)

6 : les répertoires Kauffer – Artillerie mentionnent également un Détachement de base autonome n° 1

a : chenillettes UE

b : AMD 35, Panhard 178

c : normalement tracteurs d'artillerie semi-chenillés P107

d : normalement tracteurs Laffly ou Latil W15T

e : dont 20 sanitaires

**Le CEFS...
selon la symbolique 1940**

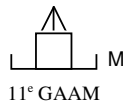

EM + BHR 10^{ème} RAC

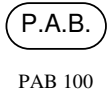
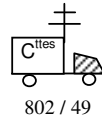

Ech.P.G.

EMPG 100 / 21

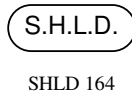
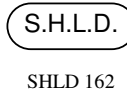
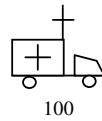
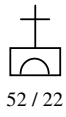
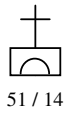

1° DLCh

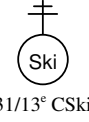
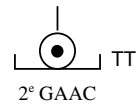
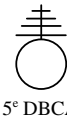
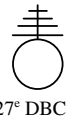

2° DLCh

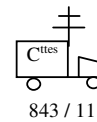
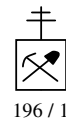
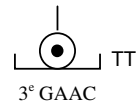
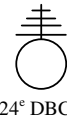
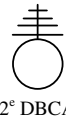

3° DLI

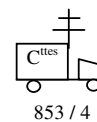
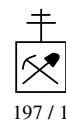
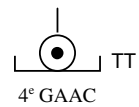
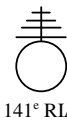
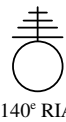

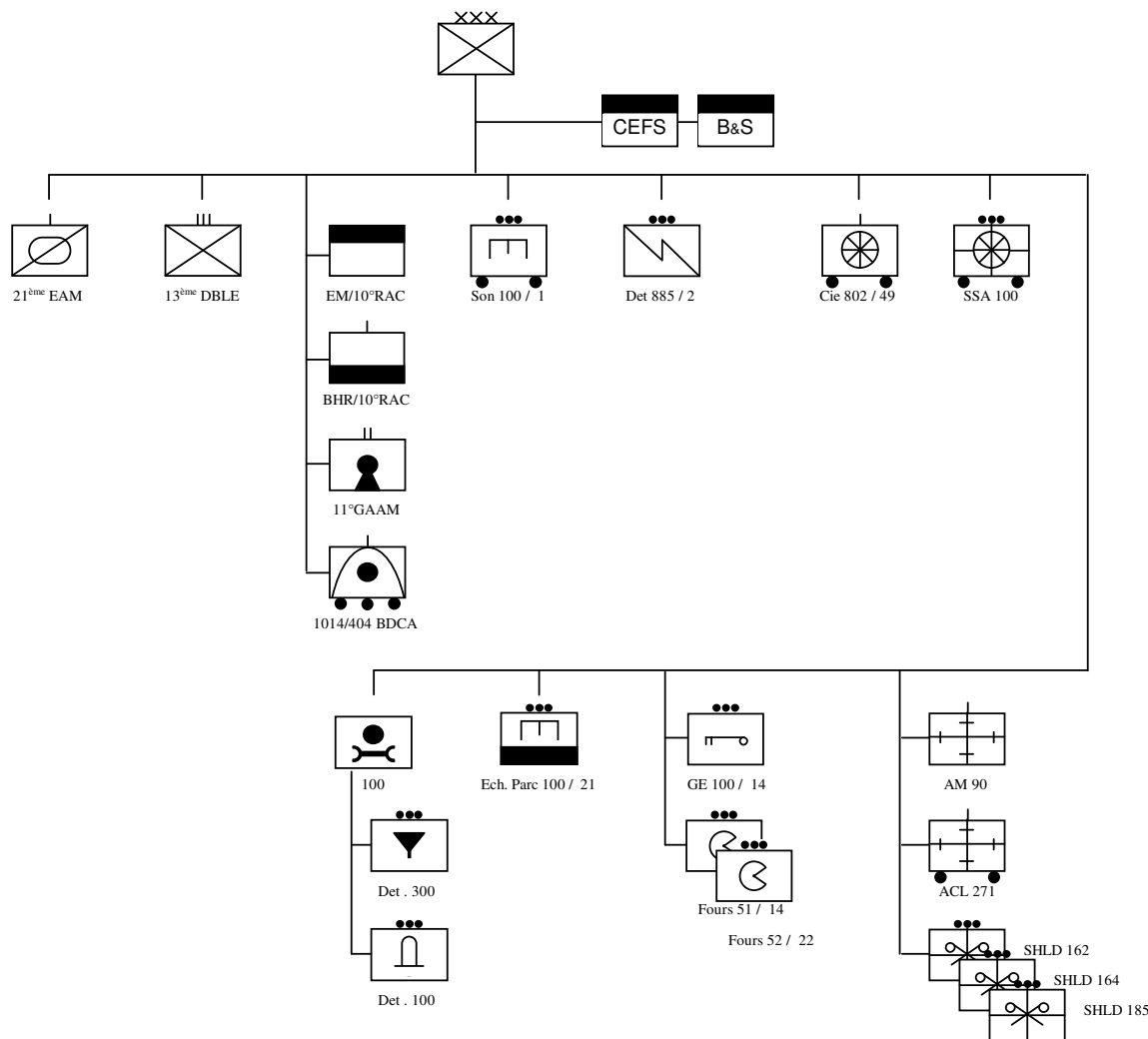

Encadrement

Général Audet

Chef d'EM : Chef de Bataillon Goybet
 Capitaine Mallez, Capitaine Castagne
 3^{ème} bureau : Capitaine Koenig
 Capitaines Magne, Sarralde, Tual, Godchot,
 Bertrand-Vigne, Marion

Direction des Bases et Services

Lieutenant Nesque
 Génie : Capitaine Dewavrin (Passy), Capitaine Gry
 Service de santé : Médecin capitaine Mercklen

21^{ème} EAM : Capitaine Kaminski
 13^{ème} DBMLE : Colonel Magrin-Vernerey (Monclar)
 Section génie 100 / 1 : Lieutenant Lequeux

Engagement des unités

Namsos : DCA, transmissions, section de sapeurs-mineurs, ambulances
 Parc du génie, détachements de munitions et d'essence

Secteur de Narvik : 13^{ème} DBLE
 groupe d'exploitation, compagnie de camionnettes

Ecosse, puis retournés en France : 21^{ème} EAM, 11^{ème} GAAM, EM 10^{ème} RAC
 section de fours 51/14, Parc d'Artillerie

Restés en France : section de fours 52/22, SHLD

Devenir des unités

21^{ème} EAM : passe au 3^{ème} RAM, 3^{ème} DLC officiellement le 3 juin
 10^{ème} RAC : reconstitué le 5 juin, à la 3^{ème} DL
 Section de sapeurs mineurs 100 / 1 : groupement Pichon, devient Cie 100 / 1
 SHLD 162 : à la X^{ème} armée le 1^{er} juin
 SHLD 164 : à la VII^{ème} armée le 1^{er} juin

Éléments endivisionnés et embrigadés

La 1^{ère} Division Légère de Chasseurs est créée par transformation de la Brigade de Haute Montagne, le 15 avril.

1^{ère} Division Légère de Chasseurs	Officiers	Hommes	Animaux	Véhic. hippo	VL, Camions & Ctes	Tracteurs lourds	Tract. légers Chenillettes	Remorques & voit. d'artillerie	Motos	Chars
QG	7	54			9					
5 ^{ème} Demi-brigade de chasseurs	84	3084	150	131	129		9		4	
27 ^{ème} Demi-brigade de chasseurs	84	3084	150	131	129		9		76	
31 ^{ème} Compagnie de Skieurs du 13 ^{ème} BCA ¹	7	241		1	1				76	
6 ^{ème} Compagnie antichar du 13 ^{ème} BCA	4	150			14		12	1	8	
342 ^{ème} Compagnie autonome de chars de combat	7	174			24	2 ^a	4 ^b	2	15	15 ^c
2 ^{ème} Groupe Autonome d'Artillerie Coloniale	21	544			71	7 ^d	37 ^e	41 ^f	20	
1013/404 ^{ème} Batterie de 25 CA ²	5	119			14	7		1	5	
Total	219	7450	300	263	379	16	71	45	204	15

1 : la 31^{ème} Compagnie, formée par la réunion des Sections d'Eclaireurs Skieurs des 6 bataillons de la BHM, est en pratique dissociée, les SES opérant avec leurs bataillons.

2 : formée le 22 février, affectée le 15 avril

a : tracteurs Somua MCG5

b : Tracteurs de Ravitaillement de Chars Mle 37 L (chenillettes Lorraine 37)

c : chars H39

d : probablement Somua MCG5

e : probablement Unic P107

f : dont 30 voitures d'artillerie : 12 canons de 75 et 18 caissons

La 13^{ème} DBMLE et la BACP sont rattachées à la 1^{ère} DLCh pour les opérations de Narvik.

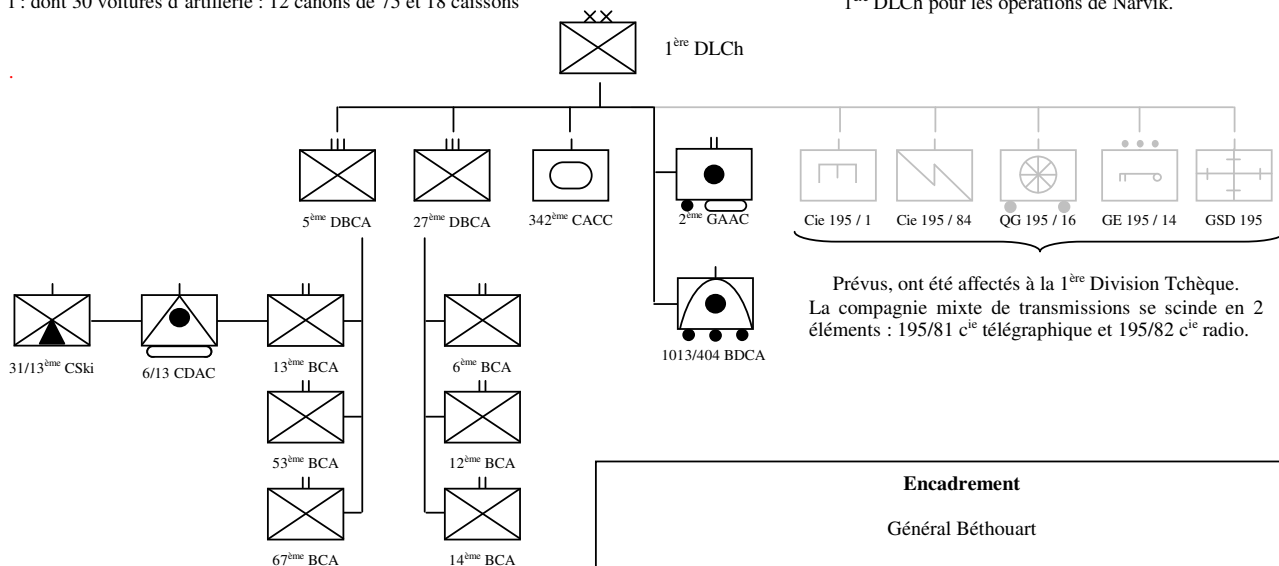

Encadrement

Général Béthouart

Etat-Major

Chef d'Etat-Major : Commandant Paris
Capitaines Faure, Coche, Clair, Tissier, Pourchier

5^{ème} DBCA : Commandant Brunelli 27^{ème} DBCA : Lt-Colonel Valentini
Chef EM : Capitaine Du Pavillon Chef EM : Commandant Cadoret

13^{ème} BCA : Commandant Ponet 6^{ème} BCA : Commandant Célérier
53^{ème} BCA : Commandant Chéry 12^{ème} BCA : Commandant Nicolai
67^{ème} BCA : Commandant Eard 14^{ème} BCA : Commandant de la Roque

6^{ème} CDAC : Lieutenant Bellet 31^{ème} C^{ie} Skieurs : Lieutenant Dupont

342^{ème} CACC : Capitaine Dublineau
2^{ème} GAAC : Chef d'escadrons Steigel
1013^{ème} B^{ie} DCA : Lieutenant Loiseau ?

Engagement des unités

Namsos : 5^{ème} DBCA, 1013^{ème} B^{ie} de DCA

Narvik : 27^{ème} DBCA, 2^{ème} GAAC, 342^{ème} CACC, CDAC 6/13

Devenir des unités

5^{ème} DBCA : 40^{ème} DI

2^{ème} GAAC : réincorporé au 10^{ème} RAC le 5/6, 3^{ème} DLI

La brigade B (2^{ème} et 24^{ème} DBCh, 3^{ème} GAAC), qui semble avoir eu une existence de quelques jours au plus, est transformée en 2^{ème} Division Légère de Chasseurs le 18 avril. Cette division sera dissoute le 31 mai, et transformée en 40^{ème} DI.

2 ^{ème} Division Légère de Chasseurs	Officiers	Hommes	Animaux	Véhic. hippo	VL, Camions & Ctes	Tracteurs lourds	Tract. légers Chenillettes	Remorques & voit. d'artillerie	Motos	Chars
QG	7	63			10				4	
2 ^{ème} Demi-brigade de chasseurs ¹	84	3084	150	99	109		9		48	
24 ^{ème} Demi-brigade de chasseurs ²	84	3084	150	99	109		9		48	
6 ^{ème} Compagnie antichar du 9 ^{ème} BCA	4	150			14		12	1	8	
343 ^{ème} Compagnie autonome de chars de combat ³	8	190			52		7	2	10	15 ^a
3 ^{ème} Groupe Autonome d'Artillerie Coloniale ⁴	20	472			62	5	37	42	21	
1026/404 ^{ème} Batterie de 25 CA ⁵	5	119			14	7		1	5	
Compagnie de sapeurs mineurs 196/1	5	282			14			1	8	
Compagnie mixte de transmissions 196/84	4	216			44				18	
Compagnie de camionnettes 843/11	5	209			95			2	4	
Groupe d'exploitation 196/18	1	25								
Groupe sanitaire 196 ⁶	9	107			20			1	1	
Total	236	8001	300	198	543	12	74	50	175	15

- 1 : 2^{ème} DBCP en provenance de la 28^{ème} DIAIp
 2 : 24^{ème} DBCP en provenance de la 6^{ème} DINA où elle est remplacée par le 11^{ème} REI
 3 : ex- 2^{ème} compagnie du 11^{ème} BCC, bataillon de chars FT type montagne, formée le 15 avril
 4 : 1^{er} groupe du 10^{ème} RAC, armée de 75 TTT
 5 : jusqu'au 13 mai, puis remplacée par la batterie 1027/404
 6 : formé le 20 avril sur un type réduit, par dédoublement du GSD 17 (GSD 196 et 197)

a : chars FT

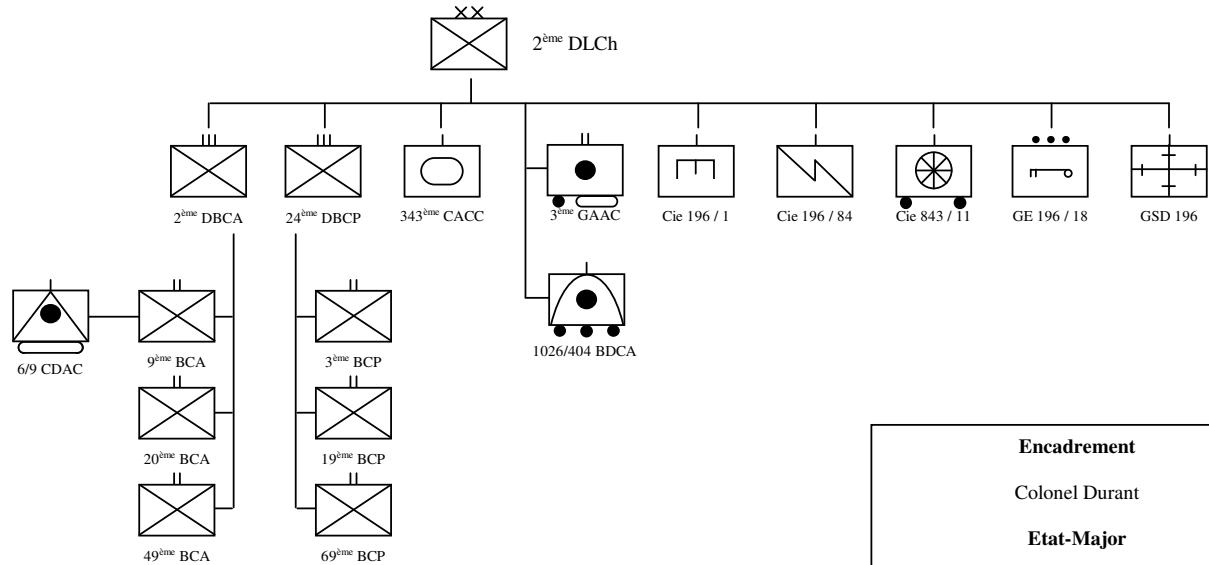

Engagement des unités

La 2^{ème} DLCh est embarquée par les convois FP4, FS4, FP5, elle est transportée en Ecosse, puis rapatriée à Brest entre le 18 et le 22 mai. (convois FR1, FR2, FR3, Massilia)

Devenir des unités

La 2^{ème} DLCh forme l'ossature de la 40^{ème} DI, sauf :
 - le 3^{ème} GAAC qui est attribué à la 3^{ème} DLI le 1^{er} juin, et réincorporé au 10^{ème} RAC le 5 juin.
 - la batterie 1026, remplacée par la batterie 1027.

Encadrement

Colonel Durant

Etat-Major

Chef d'Etat-Major : Commandant Piatte, puis commandant Vallette d'Osia (11/5)

2^{ème} DBCA : Lieutenant-colonel Juillard
 9^{ème} BCA : Commandant Prieur
 20^{ème} BCA : Commandant Carolet
 49^{ème} BCA : Capitaine Lapouge

24^{ème} DBCP : Commandant Noël
 3^{ème} BCP : Commandant Person
 19^{ème} BCP : Commandant Giabicani
 69^{ème} BCP : Commandant Schimpf

La 3^{ème} Division Légère d'Infanterie est constituée le 15 avril.

3 ^{ème} Division Légère d'Infanterie	Officiers	Hommes	Animaux	Véhic. hippo	VL, Camions & Ctes	Tracteurs lourds	Tract. légers Chenillettes	Remorques & voit. d'artillerie	Motos	Chars
QG	7	63			10					
140 ^{ème} Régiment d'Infanterie ¹	81	3009	150	97	114		9			42
141 ^{ème} Régiment d'Infanterie ²	81	3009	150	97	114		9			42
14 ^{ème} Compagnie antichar du 140 ^{ème} RI	4	150			14		12	1		8
344 ^{ème} Compagnie autonome de chars de combat ³	8	190			52		7	2		10
4 ^{ème} Groupe Autonome d'Artillerie Coloniale ⁴	20	472			62	5	37	42		21
1027/404 ^{ème} Batterie de 25 CA ⁵	5	119			14	7		1		5
Compagnie de sapeurs mineurs 197/1	5	282			14			1		8
Compagnie mixte de transmissions 197/84	4	216			44					18
Compagnie de camionnettes 843/11	5	209			95			2		4
Groupe d'exploitation 197/18	1	25								
Groupe sanitaire 197 ⁶	9	107			20			1		1
Total	230	7851	300	194	553	12	74	50	163	15

- 1 : 140^{ème} RIA : de la 27^{ème} DI (ex-DIAIp) le 23 avril, remplacé par le 71^{ème} RI
 2 : 141^{ème} RIA : de la 30^{ème} DI (ex-DIAIp) le 1^{er} mai, remplacé par le 49^{ème} RI
 3 : ex- 1^{ère} compagnie du 11^{ème} BCC, bataillon de chars FT type montagne, formée le 24 avril
 4 : 3^{ème} groupe du 10^{ème} RAC, armée de 75 TTT, autonome le 15 avril
 5 : provient de la V^{ème} Armée, rattachée à la 2^{ème} DLCh le 13 mai
 6 : formé le 15 avril sur un type réduit, par dédoublement du GSD 17 (GSD 196 et 197)
 a : chars FT

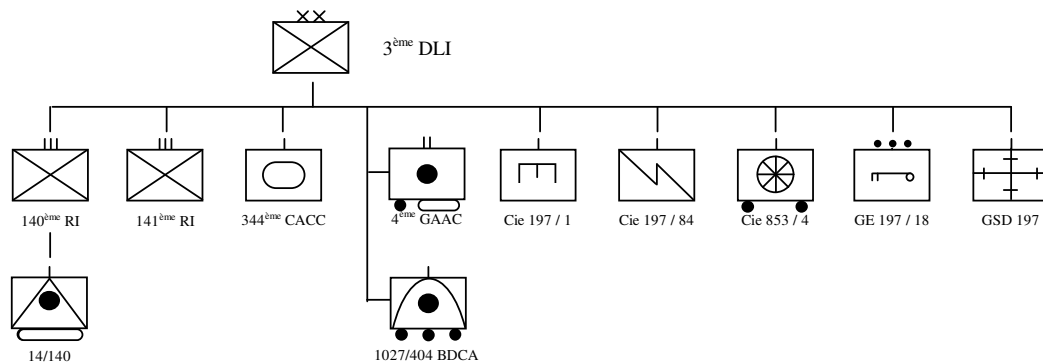

Devenir des unités

La 3^{ème} DLI, formée tardivement, n'est pas embarquée et est dirigée sur la Somme, affectée au XXIV^{ème} CA, 7^{ème} armée le 1^{er} mai.

Le 4^{ème} GAAC est réincorporé au 10^{ème} RAC le juin, qui devient le régiment d'artillerie de la division.

La batterie de DCA 1027, seule unité embarquée, passe à la 2^{ème} DLCh.

Encadrement

Général Duchemin

Chef d'EM : Chef de bataillon Lafaille

140^{ème} RIA : Lt-Colonel Grenet

141^{ème} RIA : Colonel Manhès

1^{ère} Brigade Polonaise	Officiers	Hommes	Animaux	Véhic. hippo	VL, Camions & Ctes	Chemillettes	Motos
QG	23	125			15		5
Compagnie de skieurs	7	241					
1 ^{ère} Demi-brigade	58	2069	100	86	89	6	63
2 ^{ème} Demi-brigade	58	2069	100	86	89	6	63
Détachement de transmissions 885 / 1	1	71	9		8		5
Total	147	4575	209	172	201	12	136

La 1^{ère} Brigade Polonaise est aussi plus traditionnellement appelée Brigade Autonome de Chasseurs de Podhale, en polonais Samodzielna Brygada Strzelców Podhalanskich. On trouve parfois aussi l'appellation 1^{ère} Brigade de Chasseurs du Nord.

La mobilisation des unités polonaises en France se fait sur la base de l'accord franco-polonais du 9 septembre.

L'encadrement provient essentiellement de l'armée polonaise, tandis que les hommes sont des ressortissants polonais immigrés en France, avec notamment une forte proportion de mineurs du Nord et du Pas-de-Calais.

Le Brigade Polonaise est mise sur pied à Coëtquidan.

Elle ne comporte pas de compagnie de skieurs, malgré les prévisions de dotations.

Dernières minutes...

Une dernière unité a été créée en vue de l'expédition de Norvège : il s'agit d'une compagnie de chars D2, issue du 19^{ème} BCC, dont la création est notifiée le 26 avril à son bataillon d'origine. Elle perçoit à Versailles 15 chars D2 et du matériel roulant neufs.

Prête le 15 mai, elle est envoyée à Soissons, pour être incorporée à la 4^{ème} DCr en voie de formation.

<p>345^{ème} CACC</p> <p>Compagnie de chars D2 ex 1^{ère} compagnie du 19^{ème} BCC</p> <p>Commandée par le Capitaine Idée</p> <p>Rééquipée de chars neufs 15 chars D2</p> <p>27 avril au 1^{er} juin</p>

...et précurseurs.

Une unité française a bien participé à l'expédition de Finlande – mission Petsamo.

Il s'agit d'une unité sanitaire mise sur pied par la Section Sanitaire Automobile Féminine, et qui n'est donc pas à proprement parler militaire.

<p>Ambulance France-Finlande</p> <p>Lieutenante Henriette Mendelsohn</p> <p>3 conductrices, 2 <i>sanitaires</i> départs 27 décembre et 14 janvier engagées sur le front de Carélie</p> <p>personnel médical (nbre ?) 1 gestionnaire, 2 infirmières 6 conductrices, 8 <i>sanitaires</i> départ 29 février</p> <p><i>Sanitaires Renault AFB2</i></p>

BIBLIOGRAPHIE

- Note 3.420 I/F.T. du 26 février 1940, relative à la Brigade de Haute Montagne
Note 5.055 I/F.T. du 11 avril 1940, TEG de la 13^{ème} DBMLE
Note 5.252 I/F.T. du 16 avril 1940, relative au CEFS
- Aide-mémoire pour les travaux d'état-major. 1938
Clavelin et Jame : Le service de santé militaire du temps de paix et du temps de guerre. Lavauzelle, 1939
Manuel du gradé du génie. 38^{ème} édition. Lavauzelle, 1939
Manuel du gradé du train. 13^{ème} édition. Lavauzelle, 1938
- Répertoires Kauffer - SHD
Historiques succincts des grandes unités françaises. SHAT, 1967
Caroff : La campagne de Norvège 1940. Service Historique de la marine, 1955
- OTAN : APP-6 – Military symbols for land based systems. 1986
Nouvel Atlas Mondial. Ed. France Loisirs. 1977
- Barbanson E : Preux Demeurons, 6^{ème} GRDI. B&B HS °3, 2006
Bonnaud S : Le 19^{ème} BCC en campagne. GBM 80, 2007
Bonnaud S : La 345^{ème} CACC au combat. GBM 83, 2008
Buffetaut Y : La campagne de Norvège. Marines HS n°5, 1996
Buffetaut Y : Norvège 1940. Militaria HS n°49, 2003
Buffetaut Y : Les chars dans la campagne de Norvège. Steel Master n°10, 1995
Collectif : Narvik, mai 1940. Historia magazine n°6, 1967
Comor AP : L'épopée de la 13^{ème} DBLE. 1940-1945. Nouvelles Editions Latines, 1988
Danjou P : Hotchkiss H35 / H39. Trackstory n°6. Editions du Barbotin, 2006
Demouzon L : La 342^e CACC dans la campagne de Scandinavie. B&B n°29, 2009
Dufour P : La Légion Étrangère/Foreign Legion, 1939-1945. Heimdal, 2000
Du Pavillon R : Les dessous de l'expédition de Norvège 1940. Arthaud, 1976
Ferrard S : Les matériels de l'armée de terre française 1940, tome 1. Lavauzelle, 1982
Ferrard S : 1940, l'armement terrestre. ETAI, 1999
L'Hôpitalier (Cne). L'armée polonaise en France: 1939 - 1940 - 1945. RHA, IV, 1948
L'Hôpitalier (Cne). *Dzieje Armii polskiej we Francji, 1939-1945*. Paris, 1950
Mabire J : La saga de Narvik. Presses de la Cité, 1990
Nobécourt RG : Les soldats de 40 dans la première bataille de Normandie. Editions Bertout, 1986
Pineau F : Les femmes au service de la France. Tome 1 : la CRF. Hist & coll., 2006
Quillet, P : Le chemin le plus long: chronique de la Compagnie de chars de combat du général de Gaulle (1940-1945). Maisonneuve & Larose, 1997
Schiavon M : Le général Alphonse Georges. Editions Anovi, 2009
Sharp L : The French Army 1939-1940, Vol I. Military Press, 2002
Sharp L : The French Army 1939-1940, Vol III. Military Press, 2003
Sharp L : The French Army 1939-1940, Vol IV. Military Press, 2005
Sharp L : The French Army 1939-1940, Vol V. Military Press, 2006
Sharp L : The French Army 1939-1940, Vol VI part 1. Military Press, 2007
Sicard J : Les bataillons de chasseurs et leurs insignes (1). Militaria Magazine n°49, 1989
Sicard J : Les bataillons de chasseurs et leurs insignes (2). Militaria Magazine n°51, 1989
Sicard J : Les Sections d'Éclaireurs Skieurs et leurs insignes. Militaria n° 164
Vauvillier F : Les motos tous terrains de l'armée française 1940. GBM 88, 2009
Vauvillier F et Touraine JM : L'automobile sous l'uniforme. Massin Editeur, 1992
- Polskie Siły Zbrojne w drugiej wojnie światowej, Tom II: Kampanie na obczyźnie.* (General Sikorski Historical Institute), Londres. II.1: Wrsesień 1939 - Czerwiec 1941. 1959, xxi+412 p.
Panecki, Tadeusz : *Samodzielna Brygada Strzelców Podhalańskich*. Varsovie, 1992, Bellona, 182 p.
- ciedechars.francaislibres.net

Version 1.2 – Avril 2010



A LIRE AUSSI...

- Demouzon L : La route du fer est coupée: les alliés frappent en Scandinavie, avril 1940. LdF n° 22, 2010
Sadot P : La Légion libère Narvik: la 13^e DBMLE dans le Grand Nord. LdF n°22, 2010
- Audet, (Gal). L'expédition de Norvège: Namsos, février-mai 1940. RHA, XIII, 1957.1,
Bergot E : La Légion au combat: Narvik, Bir-Hakeim, Diên Biên Phu, la 13^e DBLE. P de la Cité, 1975
Biegański W : Wojsko Polskie we Francji 1939-1940. MON, Varsovie, 1967
Buffetaut Y : L'invasion de la Norvège. 39/45 Magazine n°30, 1988
Chenevas H : Combats par -30°. Arthaud, 1942
Danjou P : 1940, la route du fer. Minitracks n°1, Ed du Barbotin, 2002
Derry TK : The Campaign in Norway. HMSO, Londres, 1952
Durteste L : Narvik, banc d'essai des grands débarquements. RHA, 2000.2
De Gmeline P : La Légion débarque à Bjerkvik-Meby, 13 mai 1940. 39/45 Magazine n°30, 1988
Landemer H : Chasseurs polonais à Narvik. Hommes de Guerre n°23, 1990
Lapie P-Ol : La Légion étrangère à Narvik, J. Murray, Londres, 1941
Sereau, R : L'expédition de Norvège 1940. RAPO, Baden-Baden, 1949
Vauvillier F : Norvège 1940, une nouvelle tenue de combat. Militaria n°42, 1987
Vauvillier F : Le chasseur de la campagne de Norvège, 1940. Militaria n°43, 1987
Vauvillier F : Le Corps expéditionnaire français en Scandinavie. Hommes de Guerre n°23, 1990
Waage J : La bataille de Narvik. Paris, 1965, Laffont, trad. R. Albeck